

FR 

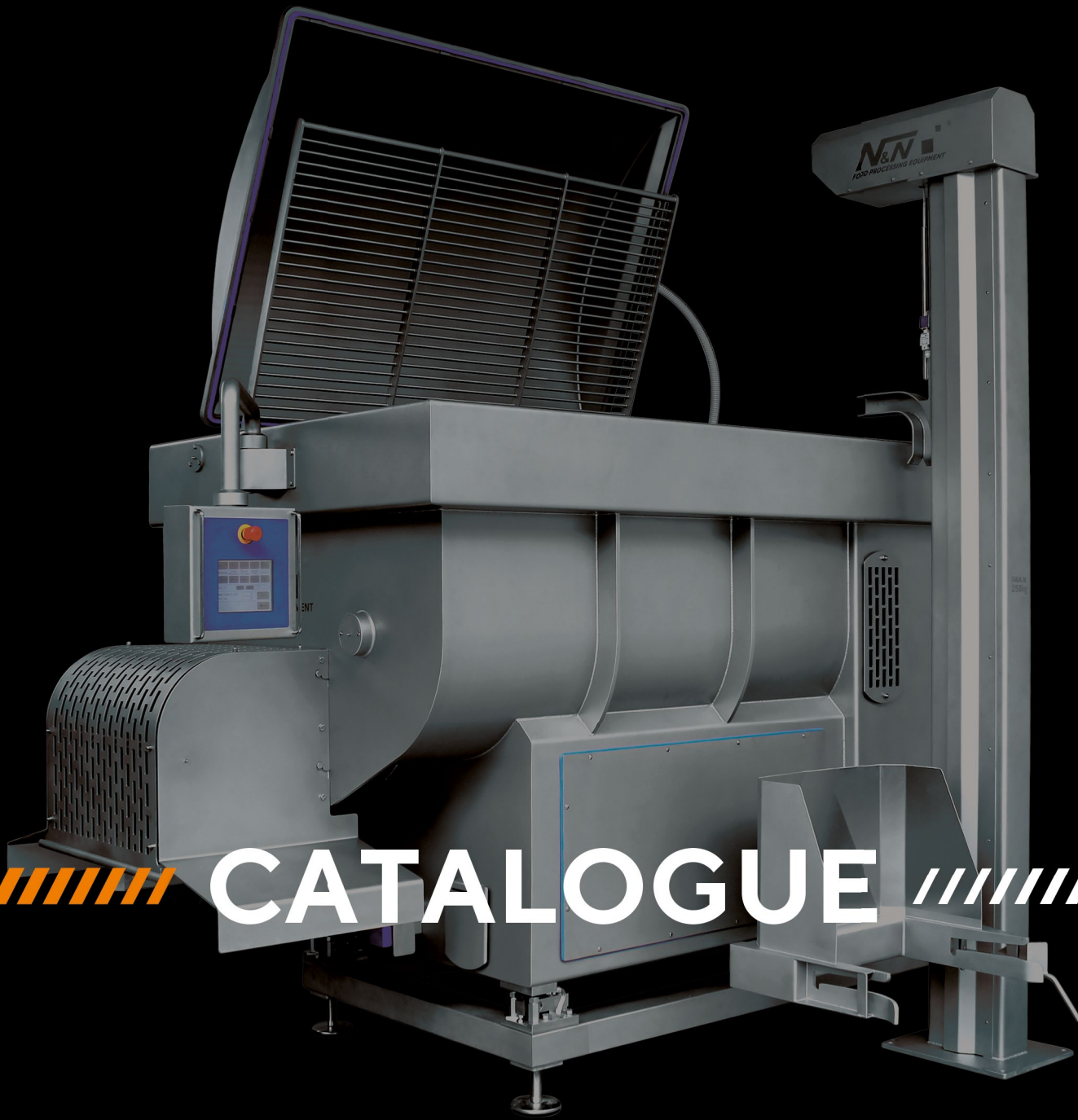

CATALOGUE

N&N®
NADRATOWSKI

P

LA SÉRIE

La société N&N fabrique des élévateurs à colonne et des basculeurs de qualité pour des bacs Europe standard, des palloxe ainsi que pour tout type de bac (contenant) sur demande. Les élévateurs à colonne sont disponibles soit en version fixe (fixation au sol) soit en version mobile afin de pouvoir servir de système de chargement pour toutes sortes d'équipements. Tous les systèmes de chargement possèdent le marquage CE.

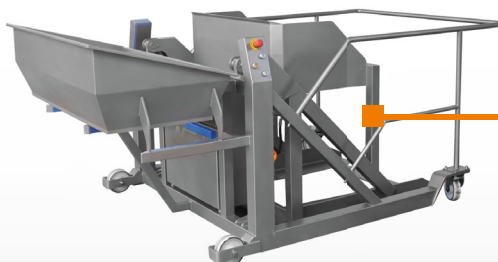
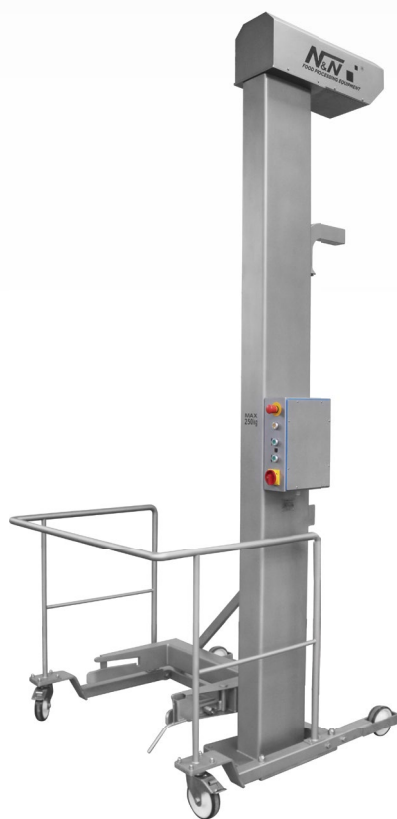

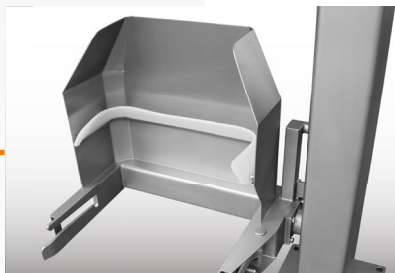

LA PLUS HAUTE QUALITÉ DE FABRICATION

Les systèmes de chargement de la série P présentent une esthétique et une réalisation de la plus haute qualité. Leur construction fiable et durable vous permet de bénéficier d'un fonctionnement impeccable pendant des années.



FOURCHES

Les élévateurs à colonne, outre la fourche standard compatible avec les bacs Europe (DIN9797), peuvent être adaptés pour soulever des fûts, des caisses ou d'autres contenants selon les besoins et les exigences du client.



APPROCHE INDIVIDUELLE

Une large gamme d'accessoires supplémentaires permet d'agrandir la portée d'utilisation de nos élévateurs et basculeurs, par exemple grâce à des joints étanches, des entonnoirs à pression ou des tamis supplémentaires.

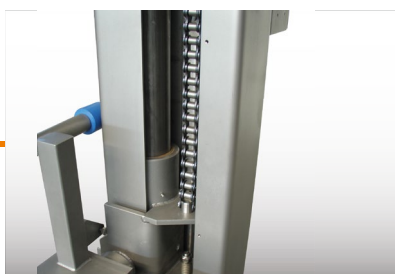

SÉCURITÉ

La société N&N Nadratowski attache une grande importance à la sécurité et à la fiabilité de ses équipements. Les élévateurs à colonne sont équipés d'une chaîne galvanisée très résistante et d'un frein de sécurité mécanique qui offre une protection supplémentaire contre la chute du chariot en cas de rupture de la chaîne.



SOLUTIONS INDIVIDUELLES

Afin de répondre aux exigences de ses clients, N&N Nadratowski est en mesure de proposer des solutions personnalisées de chargement, de déchargement et de manipulation de produits, basées sur des fabrications éprouvées.

SPECIFICATIONS

Elévateur à colonne MODEL [P]	PW 2/250 (version fixe)	PM 2/250 (version mobile)	PW 2/600	PW 2/1000
Capacité de levage maximum [kg]	380	380	600	1000
Puissance moteur [kW]	0,75	0,75	1,5	2,2
Ampérage [A]	10	10	10	10
Vitesse de levage [m/s]	0,1	0,1	0,1	0,1
Hauteur de basculement	planche - H1	planche - H1	planche - H1	planche - H1
Poids net [kg]	330 (hauteur III)	380 (hauteur III)	605 (hauteur I)	1100 (hauteur I)

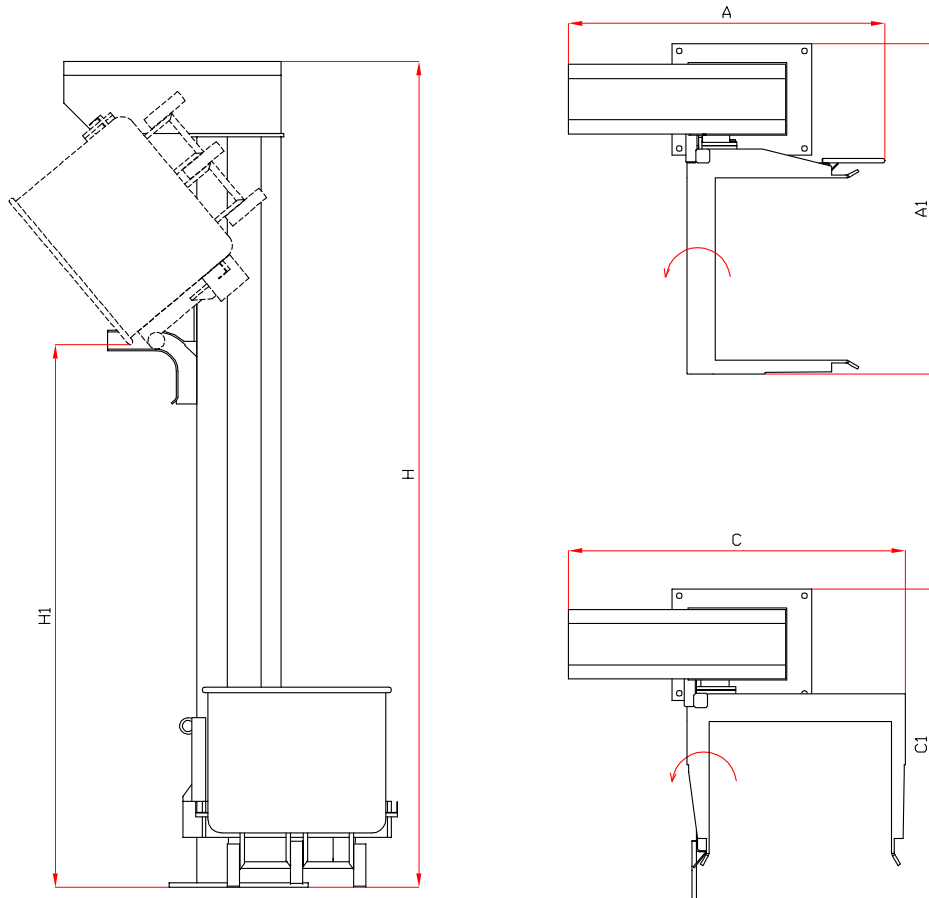

PW 2/250 (VERSION FIXE)

HAUTEURS	I	II	III	IV	V	VI	VII	VIII
H [cm]	249	279	297	322	338	358	378	406
H1 [cm]	105-155	135-185	155-205	175-225	195-245	215-265	235-285	265-315
A [cm]	114	114	114	114	114	114	114	114
A1 [cm]	119	119	119	119	119	119	119	119
C [cm]	121	121	121	121	121	121	121	121
C1 [cm]	112	112	112	112	112	112	112	112

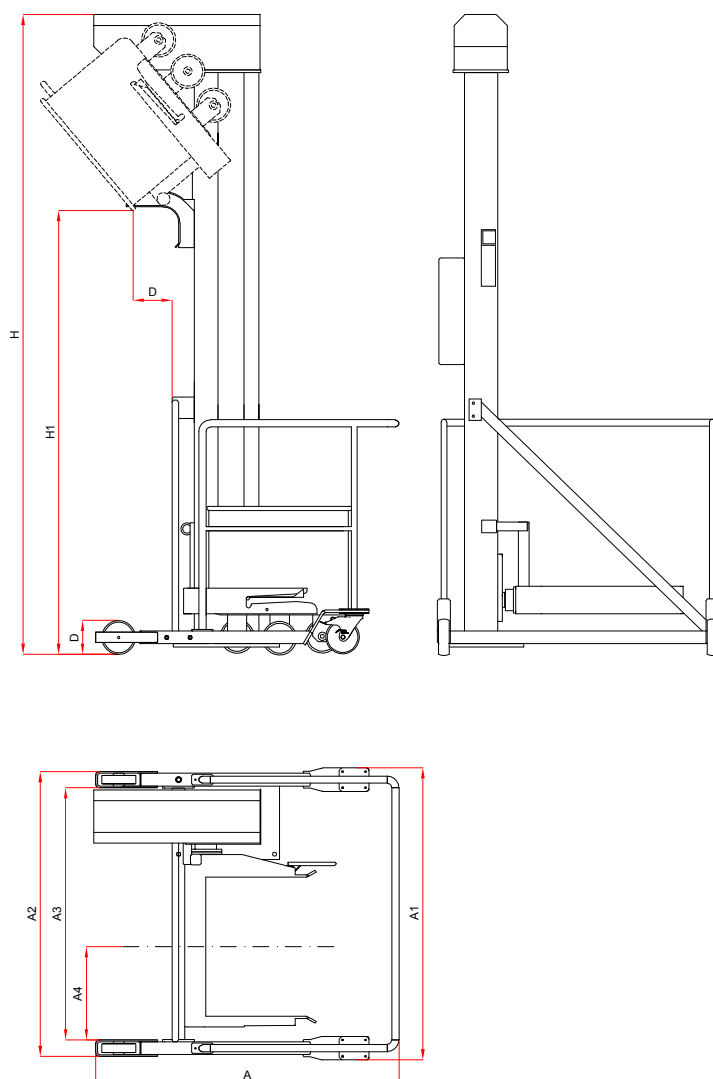

PM 2/250 (VERSION MOBILE)

HAUTEURS	I	II	III	IV	V	VI
H [cm]	253	283	301	326	342	362
H1 [cm]	105-155	135-185	155-205	175-225	195-245	215-265
A [cm]	145	145	145	145	167	167
A1 [cm]	137	137	137	137	159	159
A2 [cm]	134	134	134	134	159	159
A3 [cm]	118	118	118	118	137	137
A4 [cm]	44	44	44	44	54	54
D [cm]	16	16	16	16	16	16

SPECIFICATION

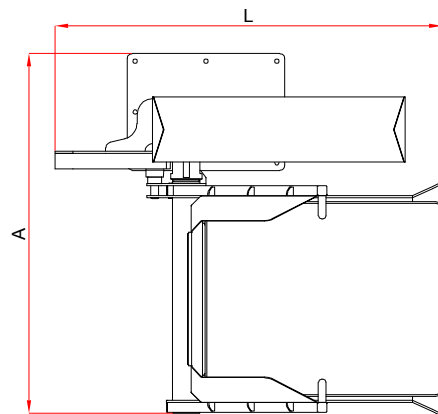
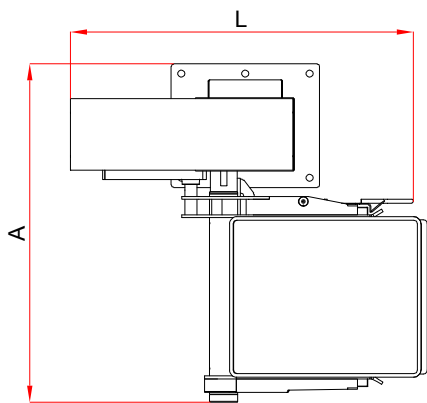
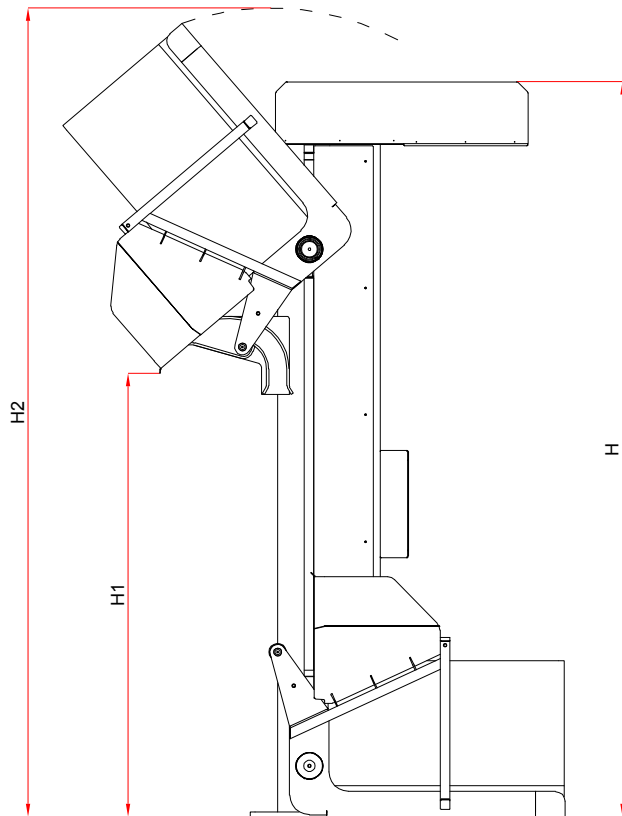
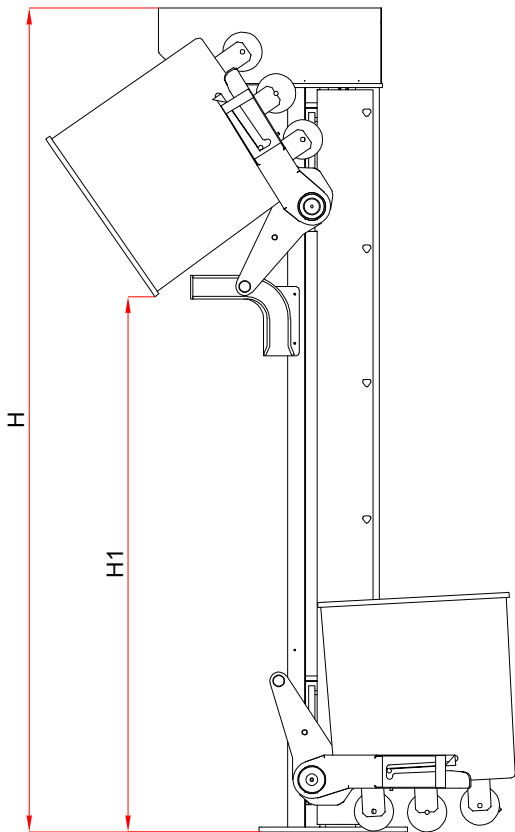

PW 2/600

PW 2/1000

HAUTEURS	I	II	III
H [cm]	324	369	399
H1 [cm]	160-210	195-245	225-275
L [cm]	140	140	140
A [cm]	141	141	141

HAUTEURS	I	II	III	IV	V	VI
H [cm]	286	335	377	401	431	453
H1 [cm]	105-139	153-188	195-230	202-255	232-285	254-306
H2 [cm]	325	374	416	440	470	492
L [cm]	197	197	197	197	197	197
A [cm]	186	186	186	186	186	186

ELEVATEURS A COLONNE ET BASCULEURS

P

SWING LOADER MODEL [P]	PZ 3/250	PZ 3/1000
Capacité de levage maximum [kg]	380	1000
Elévateur à colonne power [kW]	0,75	1,5
Ampérage [A]	6	10
Tension [V,Hz]	230,50 où 400,50	400,50
Poids net [kg]	186	475 (hauteurs I)

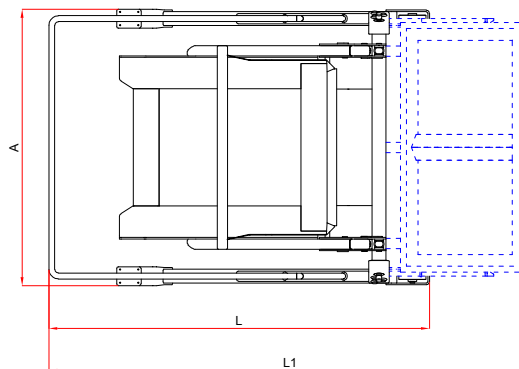
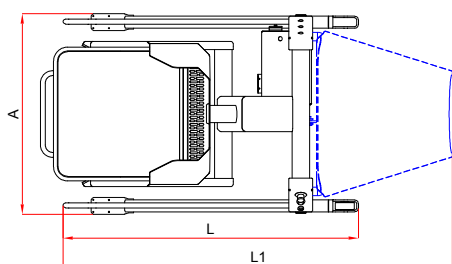
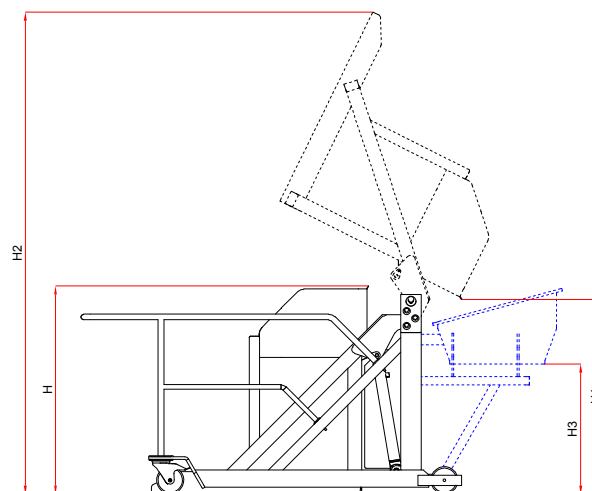
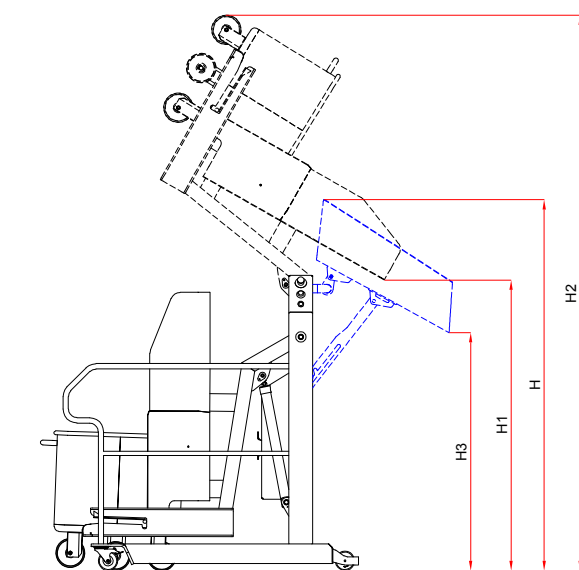

PZ 3/250

PZ 3/1000

HAUTEURS	PZ 3/250	PZ 3/250 MV
H [cm]	129	189
H1 [cm]	118	148
H2 [cm]	240	283
H3 [cm]	-	110-133
L [cm]	130	151
L1 [cm]	-	198
A [cm]	103	103

HAUTEURS	I	II	III
H [cm]	122	150	175
H1 [cm]	113	130	152
H2 [cm]	283	315	346
H3 [cm]	73	96	-
L [cm]	222	236	196
L1 [cm]	281	295	-
A [cm]	164	164	164